

Ersatzteile zum Nachbestellen • Order nos for various spare parts  
• Les références des pièces de rechange

40243



40270



154862

Kupplungsdeichsel /  
Coupling assembly / L'attelage

154860



154869

Zurüstbeutel /  
Bag with accessories / Sachet d'accessoires

154863



Weitere Ersatzteile finden Sie auf unserer Webseite unter Ersatzteile beim Artikel.  
More spare parts can be found on our website under spare parts at the article.  
Vous trouverez d'autres pièces de rechange sur notre site web sous pièces de rechange près de l'article.

Bitte bewahren Sie die Verpackung des Modells sorgfältig auf. Beim Abstellen des Modells bietet sie den besten Schutz. Ein mit beigelegten Zurüstteilen aufgerüstetes Modell passt nur bedingt wieder in die Originalverpackung hinein, da diese aus Gründen der Transportsicherung sehr eng sein muss. Es empfiehlt sich, die Originalverpackung an gewissen Stellen mit einem scharfen Messer auszuschneiden. Kleinere Teile des Modells, wie z.B. Puffer, sind wegen Detailtreue als aufgerüstete Steckteile ausgeführt und sind daher mit dem Grundkörper nicht ganz fest verbunden. Beim selbstverschuldeten Verlust möchten Sie bitte ein solches Teil neu bestellen. (In diesem Fall können Sie diese Teile auf dem Ersatzteilweg nachbestellen, eine Reklamation kann nicht geltend gemacht werden.) • Please store the model's packaging carefully. It offers the best protection when storing the model. A model that has been upgraded with the enclosed accessories will only fit back into the original packaging to a limited extent, as the packaging must be very tight to secure it during transportation. It is advisable to cut out the original packaging in certain places with a sharp knife. Smaller parts of the model, such as buffers, are designed as upgraded plug-in parts for the sake of attention to detail and are therefore not fully attached to the main body. In the event of loss through your own fault, please order such a part again. (In this case, you can reorder these parts as spare parts, a complaint cannot be made). • Veuillez conserver soigneusement l'emballage du modèle. Il offre la meilleure protection lorsque le modèle est posé. Un modèle amélioré avec des pièces d'équipement jointes ne rentre que partiellement dans son emballage d'origine, car celui-ci doit être très étroit pour des raisons de sécurité de transport. Il est recommandé de découper l'emballage d'origine à certains endroits avec un couteau bien aiguisé. Les petites pièces du modèle, comme les tampons par exemple, sont des pièces enfichables montées pour des raisons de fidélité au détail et ne sont donc pas tout à fait fixées au corps de base. En cas de perte par votre propre faute, vous voudrez bien commander une nouvelle pièce de ce type. (Dans ce cas, vous pouvez commander ces pièces par le biais des pièces de rechange, il n'est pas possible de faire valoir une réclamation).

Bitte diese Beschreibung zum späteren Gebrauch aufbewahren!  
• Please retain these instructions for further reference! • Pièce de bien vouloir con- server ce mode d'emploi en vue d'une future utilisation!

**Sicherheitshinweise:** Das Produkt darf nur in geschlossenen Räumen verwendet werden. Setzen Sie das Modell keiner direkten Sonneneinstrahlung, starken Temperaturschwankungen oder hoher Luftfeuchtigkeit aus.

**Safety instructions:** This product may only be used in closed rooms. Do not expose the model to direct sunlight, severe temperature fluctuations or high air humidity.

**Consignes de sécurité :** Le produit ne doit être utilisé qu'en intérieur. Ne laissez jamais le modèle exposé au rayonnement solaire direct ou dans un endroit sujet à de grandes variations de températures ou à une humidité élevée.

Achtung! Bei unsachgemäßem Gebrauch besteht Verletzungsgefahr durch funktionsbedingte scharfe Kanten und Spitzen • Attention! At an incorrect use there exists danger of hurting because of cutting edges and tips • Attention! Il y a danger de blessure à un emploi incorrect à cause des aiguilles et arêtes vives!  
Änderungen von Konstruktion und Ausführung vorbehalten! • We reserve the right to change the construction and design! • Nous nous réservons le droit de modifier la construction et le dessin!

**Roco**

Modelleisenbahn GmbH  
Plainbachstraße 4  
A-5101 Bergheim

Hotline aus Deutschland:  
Tel.: +49 911 439 25 801

Hotline aus Österreich und  
International:  
Tel.: +43 5 7626 8888



6210282-920 X/26

In Kooperation mit  
**EL-HO**

**Roco**

6210282

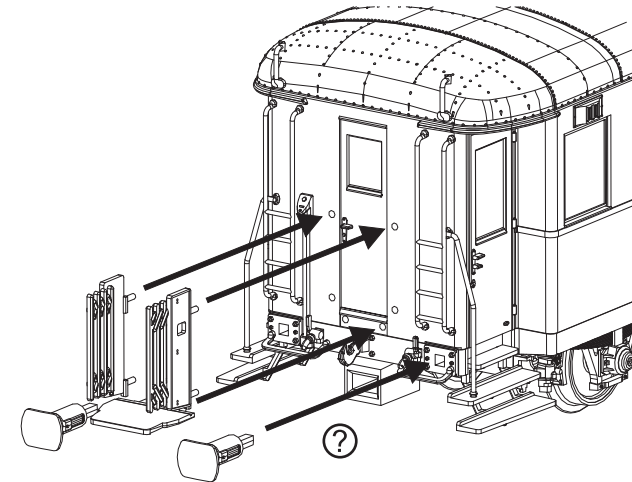

? wahlweise  
optional  
à choisir

Zum Modell sind eckige Puffer und offene Übergänge zwischen den Wagen als zusätzliches Zubehör beigelegt. Wenn Sie diese verwenden möchten, ziehen Sie die ursprünglichen Teile vorsichtig heraus und montieren Sie die zusätzlichen Teile.

Square buffers and open gangways between the cars are included with the model as additional accessories. If you wish to use them, carefully remove the original parts and install the additional components.

Le modèle est livré avec, en accessoires supplémentaires, des tampons carrés et des passages ouverts entre les voitures. Si vous souhaitez les utiliser, retirez soigneusement les pièces d'origine et montez les pièces supplémentaires.

Die abgebildeten Zurüstteile sind wie grafisch dargestellt für die Selbstmontage bestimmt. Dem Produkt können zusätzliche kleine Teile beigelegt sein, die für eine andere vorbildgetreue Ausrüstung bestimmt sind und beim vorliegenden Modell keine Verwendung finden.

The enclosed parts are designated for self-assembly (please see enclosed description). It may occur that there are some parts added which don't fit to your model but to another one so that they should not get applied on this very model.

Les pièces de finition illustrées sont à monter par le modéliste. Le jeu de pièces peut comprendre d'autres pièces (non illustrées) qui sont destinées à autres versions du modèle et qui sont superflus à la variante présente.



ROCO Oiler  
10906

Ca. alle 30 Betriebsstunden! • I.e. after  
it has been in operation for 30 hours!  
• Environ tous les 30 heures d'exploitation!

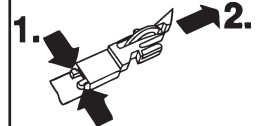

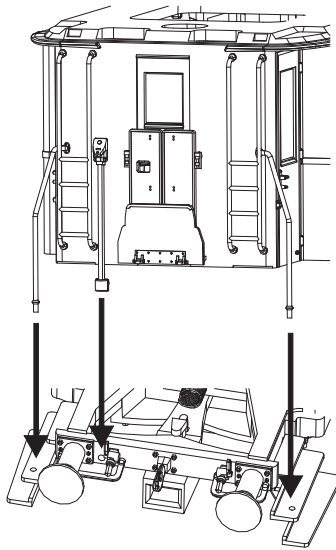

Zur **Demontage** des Modells ziehen Sie zunächst die Türgriffe aus den Stufen heraus und lösen an einer Seite die Handbremsleitung vom Fahrzeugrahmen.

Bei der Version mit werkseitig eingebauter Beleuchtung ist es notwendig, bevor Sie das Modell demontieren, die Zuleitungen auf der Platine unter dem Dach abzulöten.

For **disassembling** the model, first pull the door handles out of the steps and loosen the handbrake line on one side from the vehicle frame.

In the version with factory-installed lighting, it is necessary, before disassembling the model, to unsolder the supply wires on the circuit board located under the roof.

Pour le **démontage** du modèle, retirez d'abord les poignées de porte des marches, puis détachez sur un côté la conduite de frein à main du châssis du véhicule.

Dans la version équipée d'un éclairage monté d'usine, il est nécessaire, avant de démonter le modèle, de dessouder les fils d'alimentation sur la platine située sous le toit.

### Achtung! Attention! Attention !

Das Modell ist mit einer Kurzkupplungskinematik und einem Kupplungsschacht gemäß **NEM 362** ausgestattet. Für den Betrieb empfehlen wir die Verwendung einer der im Handel erhältlichen Kurzkupplungen. Der kleinste befahrbare Gleisradius ist **R2**, der empfohlene Mindestradius ist **R3** und größer.

The model is equipped with a close coupling mechanism and a coupling pocket in accordance with **NEM 362**. For operation, we recommend using one of the commercially available close couplers. The minimum negotiable track radius is **R2**; the recommended minimum radius is **R3** or larger.

Le modèle est équipé d'un mécanisme d'attelage court et d'un boîtier d'attelage conforme à la norme **NEM 362**. Pour l'exploitation, nous recommandons l'utilisation d'un attelage court disponible dans le commerce. Le rayon minimal franchissable est **R2** ; le rayon minimal recommandé est **R3** ou supérieur.

### Dsd

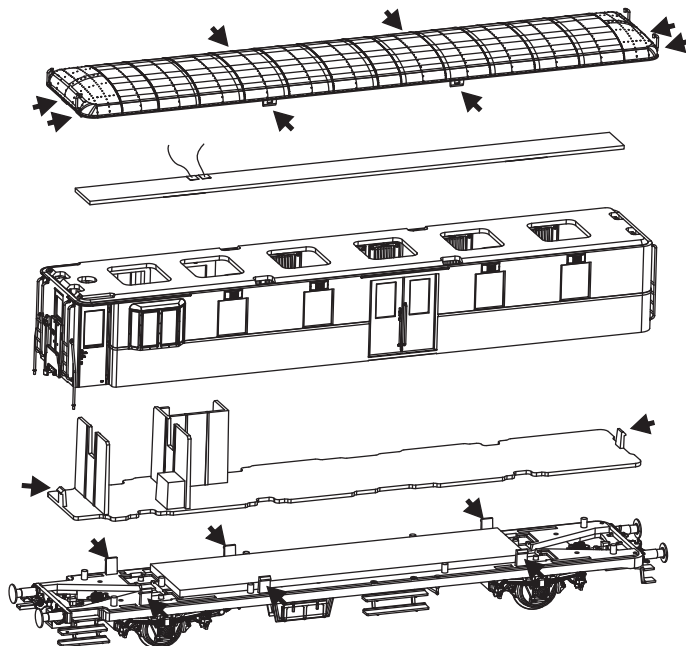

### Be, Ce, Ae

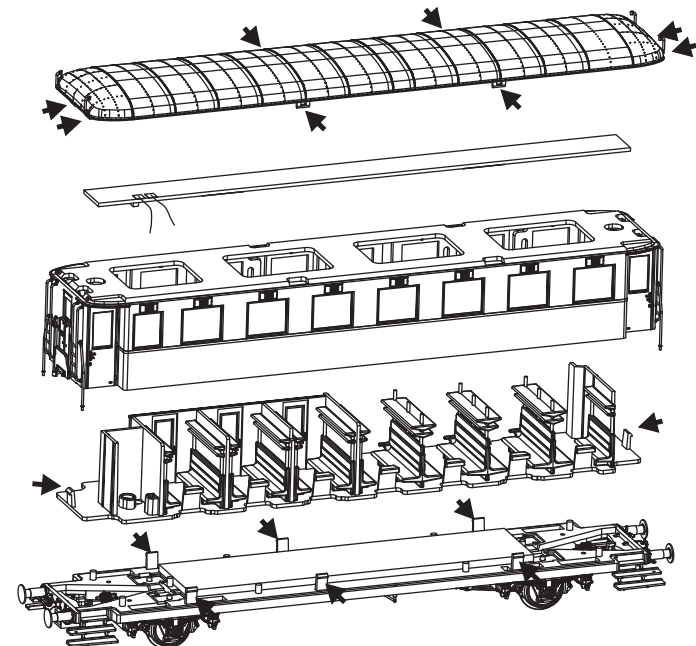

### Achtung!

Adresse im Auslieferungszustand: 3. Wir empfehlen, die CV-Werte im Decoder nur von Modellbahnern zu ändern, die Erfahrung mit der DCC-Programmierung haben! Eine falsche Einstellung der Konfigurationsvariablen (CV) des Decoders stellt keinen Herstellungsfehler dar, sondern ist das Ergebnis einer Benutzereinstellung, was keinen Anspruch auf Reklamation begründet.

Bei einer Fehlfunktion des Decoders empfehlen wir, zunächst einen Reset des Decoders durchzuführen (d. h. CV8 auf den Wert 8 zu programmieren (bzw. Bit3 = 1)). Durch den Reset wird auch die programmierte Adresse des Decoders auf den Standardwert 3 zurückgesetzt.

**Hinweis:** „Lange Adresse“: muss CV29 den Wert 38 erhalten.

### Attention!

Default address: 3. We recommend that CV values in the decoder be modified only by model railway users experienced in DCC programming. An incorrect setting of the decoder's configuration variables (CVs) does not constitute a manufacturing defect but is the result of user configuration and therefore does not justify a warranty claim.

In the event of a decoder malfunction, we recommend first performing a decoder reset (i.e., programming CV8 to the value 8, or setting bit 3 = 1). This reset will also return the programmed decoder address to the default value of 3.

**Notice:** „Long address“: CV29 must be set to 38.

### Attention !

Adresse par défaut : 3. Nous recommandons que les valeurs CV du décodeur ne soient modifiées que par des modélistes ferroviaires ayant de l'expérience en programmation DCC. Un réglage incorrect des variables de configuration (CV) du décodeur ne constitue pas un défaut de fabrication, mais résulte d'un paramétrage utilisateur et ne donne donc pas droit à une réclamation.

En cas de dysfonctionnement du décodeur, nous recommandons de procéder d'abord à une réinitialisation du décodeur (c'est-à-dire programmer la CV8 à la valeur 8, ou définir le bit 3 = 1). Cette réinitialisation remet également l'adresse du décodeur à sa valeur par défaut, soit 3.

**Remarque:** «Adresse longue» : il faut régler le CV29 sur 38.

Funktionstasten / Function keys / Touches de fonction	
<b>F0</b>	Ein-/Ausschalten aller Innenbeleuchtung / Switching all interior lighting on/off / Mise en marche/arrêt de tout l'éclairage intérieur
<b>F1 bis F4</b> (je nach Wagentyp)	Ausschalten einzelner Beleuchtungsbereiche / Switching off individual lighting sections / Extinction de différentes zones d'éclairage individuelles

CV	Beschreibung / Definition / Définition	Bereich / Range / Gamme	Werkswert / Default setting / Coefficient programmé
<b>1</b>	Adresse kurz / Short address / Adresse courte	<b>0 - 127</b>	<b>3</b>
<b>8</b>	Hersteller-Identifikation, Bit3 = 1 zum Zurücksetzen des Decoders Manufacturer identification, Bit3 = 1 to reset decoder Identification du fabricant, Bit3 = 1 pour réinitialiser le décodeur	<b>0 - 255</b>	
<b>17, 18</b>	Lange Adresse: CV17 enthält das höchstwertige Byte, CV18 enthält das niederwertigste Byte Long address: CV17 contains the most significant byte, CV18 contains the least significant byte Adresse longue: CV17 contient l'octet le plus significatif, CV18 contient l'octet le moins significatif	<b>0 - 255</b> <b>0 - 255</b>	<b>192</b> <b>0</b>
<b>29</b>	Konfigurationsregister: Verschiedene Einstellungen / Configuration register: Various adjustments / Registre de configuration: Ajustements divers	<b>0 - 255</b>	<b>6</b>
<b>50</b>	Helligkeit F0 / Brightness F0 / Luminosité F0	<b>0 - 255</b>	<b>200</b>
<b>107</b>	Helligkeit F1 bis F4 / Brightness F1 to F4 / Luminosité F1 à F4	<b>0 - 10</b>	<b>8</b>